

Pocket Reel Gebrauchsanweisung

WICHTIG:

Die Leine ist maschinell aufgerollt und könnte deshalb möglicherweise eng sitzen. Um beim ersten Gebrauch ein Blockieren der Leine zu vermeiden, rollen Sie VOR dem ersten Gebrauch die Leine an Land komplett ab und anschliessend manuell wieder auf.

Dies stellt sicher, dass sich die Leine während des Tauchgangs in ihrer kompletten Länge frei ausdehnen kann. Ausserdem kann somit die Leine vor Gebrauch genau vermessen werden.

AP Diving
Water-Ma-Trout Industrial Estate
Helston, Cornwall, UK
TR13 0LW

TEL: 01326 563834
Email: info@apdiving.com
Website: www.apdiving.com

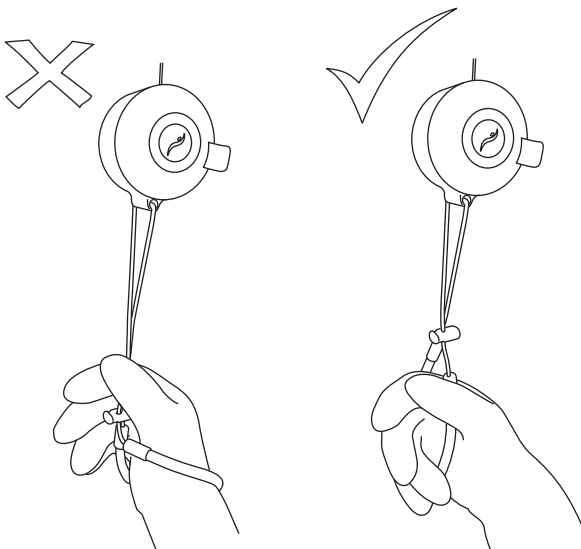

Wenn Sie das Reel mit einer Oberflächenmarkierungsboje verwenden, tragen Sie beim Befüllen der Boje NIEMALS die Halteschleife um Ihr Handgelenk. Halten Sie das Reel frei in der Hand, um es notfalls sofort loslassen zu können.

Das Buddy Pocket Reel ist ein vielseitiges Tauch-Reel für die Verwendung mit Oberflächenmarkierungsbojen, Dekobojen oder als Distanzleine von festen Unterwasserpunkten, z.B. vom Anker oder der Deko-Station. Die kleine, kompakte Bauform erleichtert Transport und Benutzung, während das geschlossene Design ein Verheddern der Leine vermindert.

Das Pocket Reel ist handlich und widerstandsfähig mit einer korrosionsresistenten massiven Messingspindel. Die große gummigeschützte Trageschleife mit Tanka-Sicherung erleichtert Befestigung und Handhabung. Als zusätzliche Befestigungsmöglichkeit ist optional unser Messing-Clip AP85a erhältlich.

Wenn Sie mit dem Reel eine Dekoboje aufsteigen lassen möchten, können die Federn aus dem Bremsmechanismus entfernt werden. Dies verhindert, dass die Rollenbremse blockiert, wenn Ihr Daumen abrutscht und Sie evtl. unkontrolliert nach oben gezogen werden.

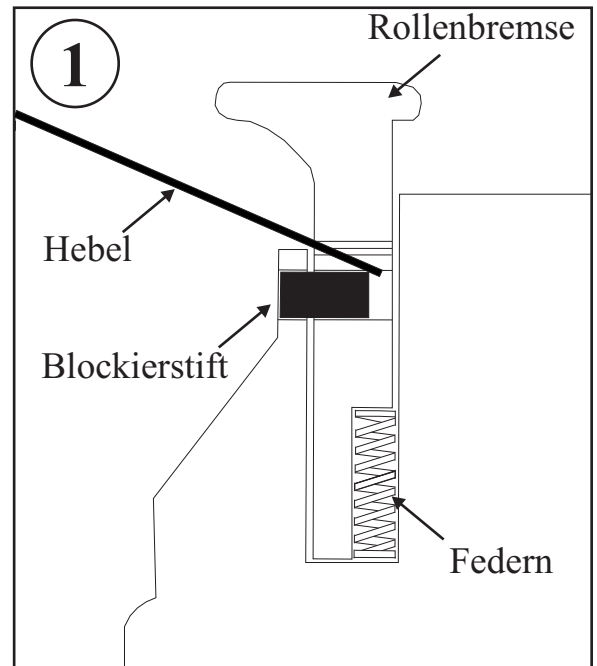
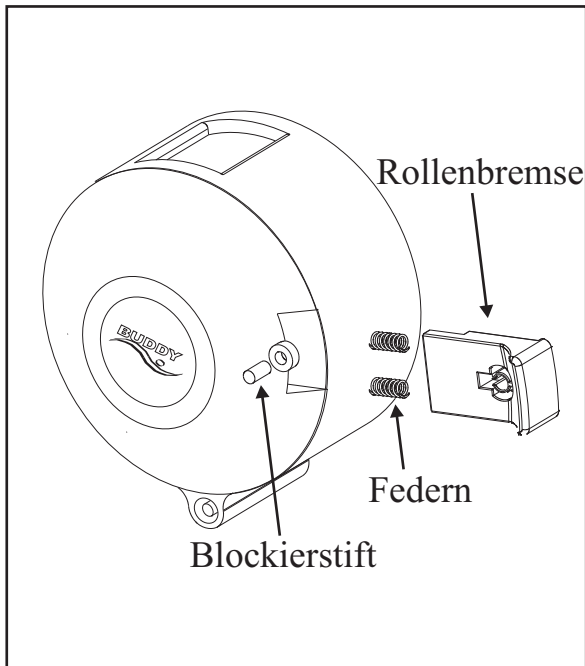

Nehmen Sie einen feinen Hebel (z.B. eine Nadel oder einen Feinmechanik-Schraubenzieher), um den Blockierstift herauszudrücken.

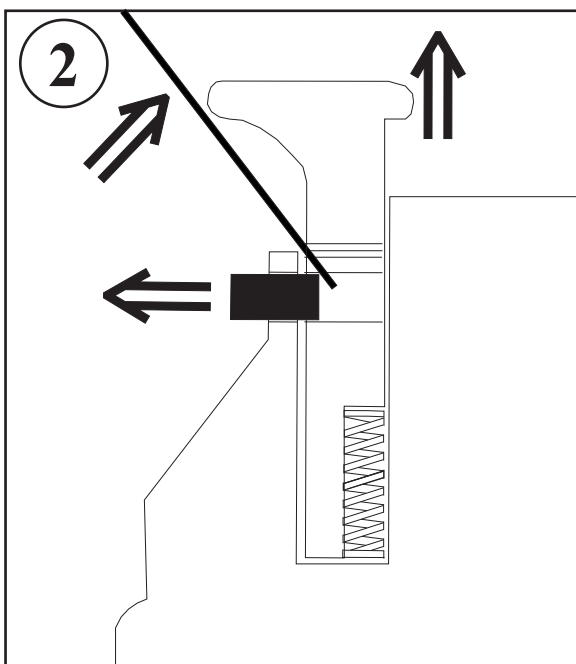

Wenn der Blockierstift herauschaut, können Sie ihn mit einer kleinen Zange herausziehen. Entfernen Sie die Rollenbremse.

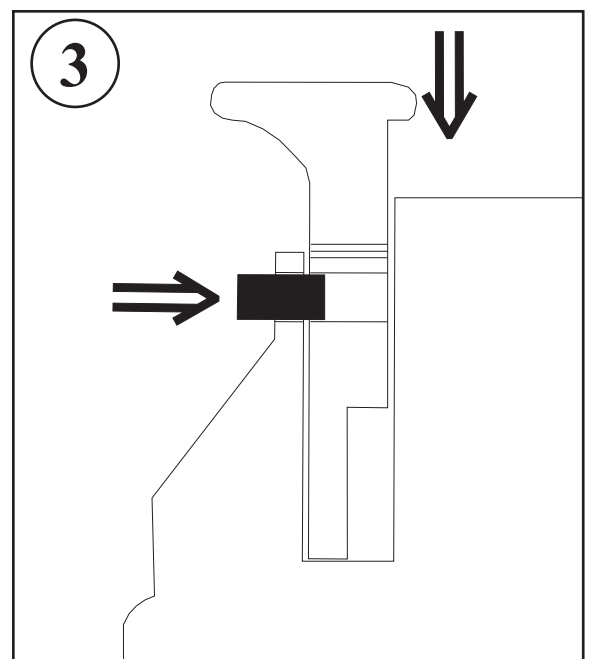

Nehmen Sie die beiden Federn aus der Aussparung. Legen Sie die Rollenbremse wieder ein wie abgebildet und drücken den Blockierstift wieder hinein.